

kvarartil

årgång 1 nr 1 december 1966 pris 50 öre



Henning Sjöström

Vi passade på att ställa några frågor till Henning Sjöström, som var i Skellefteå för att välja Lucia.

— Känner Ni någon samhörighet med hembygden?

— Jo, det är ju så att när fan blir gammal blir han religiös. Vid den tidpunkt jag lämnade bygden kände jag avsky för den, för det sätt som den riktade sig mot mig. Men man glömmer ju sänt när man blir äldre och då kommer man bara ihåg det genuina, det trevliga som utspelades.

— Det var alltså då Ni började skriva böcker?

— Säg **du** för tusan. Jajamen det var det.

— Vilken bok var trevligast att skriva?

— Det var den första, Vägen från Byn. Den skildrar den tid då jag inte hade upptäckt sveket här i världen och hur ruttet den i verkligheten är.

— Ni får en hel del kritik riktad mot Er i veckopressen?

— Nu sa du Ni igen.

— Ja mot dig då.

— Överallt dit jag far skriver tidningar och gör väsen av det, därför ser det ut som jag är i farten mer än vad jag i själva verket är. Sedan så hör det till saken att jag inte vill hyckla om mitt privatliv som andra advokater, utan jag törs visa vad jag gör, även mina dumheter. Jag är emot allt hyckleri här i världen.

— I går ringde vi och sökte dig fyra gånger, men lika hopplöst alla gångerna?

— Jag har ganska mycket att göra och jag tycker om att vara i farten. Jag vill få ut det jag kan av min fritid och jag är en gång för alla en orolig själ. Men jag skiljer mycket bestämt mellan min fritid och arbetet, och då fordrar jag även att andra människor skall kunna göra det.

— Hur kom det sig att du blev advokat?

— Jo, det var en självklar sak, för jag såg hur svårt de icke privilegerade hade att hävda sig, jag var ju själv en sådan. Och nu när jag försvarar andra, försvarar jag även mig själv på något sätt.

— När du kallas Playboy, tycker du att det är till din fördel eller nackdel?

— På det sätt en Playboy betraktas här i Sverige är det avgjort till min nackdel, men inför man den amerikanska betydelsen, alltså en som arbetar hårt och har ett livligt privatliv, så kommer det hela i en annan dager.

— Apropos den där Kent-annonsen, röker du Kent?

forts. sid. 7

God Jul
Gott Nytt År

INSIDE

- Sid. 3 Saga
Sid. 4 Allmogens sida
Sid. 5 "Brev till Le Thi i Than Hoa"
av Sara Lidman

Special!

KVARTIL-flickan i utvikningsformat

När gav du din tjej en bok sist?



ÄR HON ROMANTISK,
ÄVENTYRSLYSTEN,
eller FILOSOFISK?

Vi hjälper dig att hitta
en bok åt henne (el. honom)

Lindströms Bokhandel

NYGATAN 52 — TEL. 183 91

Vart tog det nya Gymnasiet vägen?

De flesta av oss som nu går i första ring har i tre år gått i grundskolan. Där tränades vi att arbeta i grupp och att arbeta självständigt. Vi lärde oss att förbereda, lägga upp och redovisa ganska omfattande uppgifter. Vidare övades vi att se kritiskt och att skaffa oss en uppfattning, argumentera för den och diskutera den med våra klasskamrater. Med andra ord, principern för den nya undervisningsformen i vårt land var genomförd.

På allt detta skall ju gymnasiet bygga vidare. Det i sin tur göra eleverna förtroliga med universitetsstudier samt, liksom även grundskolan, fostra eleverna till goda samhällsmedborgare.

Det är alltså mycket viktigt att lämna de gamla undervisningsformerna och ta itu med detta nya.

Men efter snart en termin frågar vi elever oss hur detta lyckats i gymnasiet?

Vad själva skolledningen beträffar har vi ingenting att klaga på men däremot den enskilde lärarens undervisning. Inte många lärare håller sådana lektioner som vi vant oss vid från grundskolan och som, enligt läroplanen, är den riktiga.

Kan det bero på att lärarna inte fått tillräcklig information eller att de inte vill eller ha förstått? Kanske ryggas de tillbaka för den mer krävande arbetsuppgift de får?

Vad anledningen än må vara så har vi elever rätt att kräva att undervisningen sker efter de normer som uppsatts. Om detta inte är fallet så måste vi göra det uppmärksammat, för det finns ju ingen annan som kontrollerar hur lärarna undervisar.

Om detta förbises i år, hur ska det då gå nästa år då undervisningen ytterligare präglas av det nya sättet att undervisa.

Siv

STÖD

SYDAFRIKA

— KÖP EJ SYDAFRIKANSKA VAROR!

AKTUELLT

I skolans trista korridorer
och i alla mörka vrår,
står det kärleksmatadorer
och gör vad de inte får!
Hur ska nu detta sluta?
Hur ska nu detta gå?
De måste genast pruta
på detta kärleksgå-på!
Lärarna förfasar sig alla
mot denna form av porr.
Men de älskande blunda och "tralla"
och hör ej de övrigas knorr.
Vi inrättar särskilda rum
och inhyser där klientelet,
det blir för dem ett evangelium,
som fått ett på hjärnan — kelet!
Hängel, — ett begrepp så svårt att förstå,
och tänk att det är sådan börda.
Ja tänka ändå . . .
Går det ej vänta till LÖRDA'!

Op

Sagan om tre Vise män

Det var en gång för mycket länge sedan ett land långt, långt borta. I detta land bodde tre vise män. Den ena hette Gren, den andra hette Blad och den tredje hette Löw.

En dag gick farbror Gren till farbror Blad och sade att hans skraddare ville ha högre lön. "Men vad", utbrast farbror Blad, "är dom inte nöjda?" Men då svarade farbror Gren, att det var dom inte och om dom inte fick mer betalt så skulle dom sluta att arbeta och att lära sina lärlingar i den stora staden Grönholm, i den nästan lika stora staden Grönberg och i Grönö och Grundområdet. Men dom fick ändå inte höjd lön och då gick det som farbror Gren hade hotat med.

Efter några dagar blev farbror Blad arg och sade att om det inte blir någon ändring, då skall minsann han visa att Så kom det sig att han förbjöd alla skraddare i hela riket att gå till sina arbeten om dom inte nöjde sig med lönerna dom hade nu.

Nu blev det verkligen liv och rörelse i hela landet. Farbror Löw skickade ut en massa papper till lärlingarna, så att dom skulle veta vad dom borde göra när dom inte hade några som visade dom och sade åt dom vad som borde göras.

Lärlingarna i sin tur valde syledare och strykledare och klippledare och massor av andra ledare.

På så sätt fortsatte arbetet i en hel vecka tills den spännande dagen kom.

Nu var alla nyfikna på hur det skulle gå. Den allra första dagen gick det riktigt bra, lärlingarna sydde och strök och klippte och var så flitiga så. Den andra dagen började alla lika duktigt, men när lärlingarna tog paus i arbetet, för ingen orkar ju arbeta en hel dag utan paus, så kom det sig att alla inte stod i slickrutan och slickade på slickepinnarna, utan dom stod överallt på gården. När slicket blev slut, så kastade ingen pinnen i papperskorgen, utan den bara slängdes iväg och då blev det våldans skräpigt.

Men ännu värre skulle det bli.

Den tredje dagen var det någon olydig och elak lärling, som sade att dom som ville spela "Fia med knuff" kunde följa med honom. En annan sade att dom som hade lust atat spela "Svarte Petter" skulle komma med honom. Nu blev det nästan fullständig oreda på alla skradderier.

Farbror Löw han skickade ut en massa farbröder som skulle titta på hur lärlingarna arbetade. Och dom här fina herrarna, för dom var fina, en hade till och med kravatt, reste från det ena stället till det andra och rådde dom till att göra än si och än så.

På en del ställen fick man tillåtelse att vara hemma och sy eller klippa, men hur än farbror Löw bestämde så blev alltid någon arg på honom. Stackars farbror Löw.

När denna oreda hade varat i mer än två veckor, då slog några farbröder nävarana i bordet och sade att så här kunde det inte fortsätta. Dom tiggde och bad att farbror Blad och farbror Gren skulle tala ut med varandra och inte vara ovänner längre. Inte skulle något bli bättre om dom satt och tjurade på var sitt håll.

Så till slut satte dom sig ner vid ett bord och pratade. Först sade farbror Gren att hans skraddare ville ha mycket större lön. Men då sade farbror Blad att om dom nödvändigtvis skulle ha det så kunde det bara bli litet.

Så satt dom i flera dagar, men till slut gav båda med sig och alla i hela riket blev så glada. Kungen log, och prinsessorna log, ja hela folket log, men gladast av alla var nog skraddarna och lärlingarna, som äntligen fick återse varann.

Vi tycker

Jag tycker att Lena Stenbergs och Britta Barkers konstutställning var bra.

Konstintresserad

Synd du flyttar Eva Jakobsen, ditt skratt är så härligt.

Skrattbeundrare

Vi vill ha väggdusch i duschrummet!

Irré

Det klankas och klagas på de flesta lärare här på skolan, men en som skall slippa alla klagomål är vår rektor Toreman.

Red.

Ersätt eleverna med datamaskiner:

Idéspruta

Vi tycker att Hans Dahlgren är attraktiv!!!

Två gymnasissor

Kulturstipendierna

I torsdags utdelades den årliga summan av vår kulturfond. Vid stipendienämndens sammanträde beslöts enhälligt att följande elever skulle tilldelas stipendier:

Lars Björklund, Ulric Falk, Gunnel Norrö.

Lars Björklund tilldelades en visbok för att ytterligare kunna förkovra och fördjupa sig i barnvisornas förtrollande värld.

För sin stora insats för skolans förskönande har Ulric Falk tilldelats ett paket Blue Gillette. Nämnden hoppas nu att han skall kunna upprätthålla sin oegennyttiga strävan för könsens likställdhet.

För Gunnel Norrös fyndiga reklamslogan för ornitologin: "Kråkor? Javisst, men när vi skälva vill", har hon tilldelats en påse hamprön.

Vi hoppas nu att dessa stipendier skall stimulera till fortsatt arbete.



-Förbaskat att jag inte tog körkortet på

BILSKOLESUNDWALL

Tel. 155 03, 140 40

11 instruktörer - Norrlands största bilskola

ALLMOGENS SIDA

VISSTE NI

- att KS-are är den som slutar sin aftonbön (kristlig grund) med: ". . . och skydda och bevara Yngve Holmberg från skada, farlighet och Marx. Amen."
- att tre elever av fyra utgör 75 % av elevkåren;
- att Tore Lind skriver insändare;
- att Winroth tänker sluta leka lärare och istället ägna sig åt hus, hem och att föda barn. GOOD LUCK!
- att Svensk Författningssamling tecknat kontrakt med Walt Disney om införandet av tecknade serier i blaskan;
- vad Aina Granberg gjorde den 2.12.66 kl. 23.15?
- att realare är de som skriver engelska med hjälp av sannoliketskalkyl och som ger Tore Lind 15-timmars arbetsdag;
- att Arne Sjöström kommer att dansa jazzbalett på studentbalen;

Nalle Poe

- att Märta Järvfält säger att ungdomen går bara på dåliga filmer. Hur vet hon det???

1:a-ringare

TACK Louis Hagström för att du visat mig den kortkortaste vägen till en mera intressant undervisning. En förändrad inställning till lektionerna har gjort sig märkbar. Förr lyssnade vi alltid efter slutet, nu spanar vi efter ändan.

Falköga

DU F.K.G.-are som stal mitt skägg, lämna genast tillbaka det. Gud ser allt liksom Ulric Falk.

Nalle Poe

Stopp i dörr'n

Tack för den fina ungdomsgård vi fått den har gjort stadens mycket gott men vi tycker inte ni förstått utföra det som kommit på er lott. Invigningen var ju en succé där bara hälften av 600 medlemmar fick vara med nu vi er bara skulle vilja be att oss en vettig lösning ge. Utrymmet är ju ganska stort men fylls i alla fall otroligt fort av 12-åringar som bluffar stort och tillskansar sig blåa kort. Det hela borde ordnas så att de yngre en egen lokal skulle få så att åldersgränsen kan hållas på och en högre stämning är möjlig att nå. Vi undrar också vad grannarnas åsikt är då popmusiken i deras öron skär när sedan fönstren öppnas av värmebesvär kanske de inte ens vill ha oss där. Detta är ju våran dröm en lokal, stor, ljudisolerad, oöm.

"Utestängda"

En liten berusad mus välte Sundsvalls Bankens stora hus.

Hmm — Hmm

Bäste Gunnar Gustavsson

- är inte det dunkelt sagda det dunkelt tänkta?
- vet du inte att brått inte lönar sig?
- är det sant att prästen på bröllopsdagen sade: ". . . och må blommor och bin följa er livet igenom"?
- är det sant att du bär det indianska hedersnamnet Snabba Pilen?
- är det sant att du är ett provrörsbarn?

Nalle Poe

DU iaktagne lärare som stal min bil, BED!!

107 kilo på raka armar

Avskaffa feodalväsendet!

"Livegen"

Tack Arne Sjöström

för den undervisning i etik Ni givit mig. Ni tog upp en del saker som jag inte vetat förut. Jag tycker att det var ett mycket bra initiativ av Er, att undervisa i hur man uppför sig.

Men så var det den där s. k. gallupundersökningen. Tycker Ni att en fråga som:

— Anser ni att det är lämpligt att kramas på skolgården varje rast? Den som anser det räcker upp en hand.

att den är opartisk, objektiv och inte styrd? Helst när Gymnastikdirektören innan hade infört den nya bedömningen av gymnastikbetyget, dvs. att uppförandet på skolgården på icke gymnastiktimmor skulle räknas med i betyget. Den som skall få ett betyg av Er måste också vara bra på andra områden och ingen "som busar".

En lämpligare fråga hade varit:

— Anser ni det olämpligt att kramas på skolgården? Den som anser det räcker upp en hand.

Då skulle Er statistik varit mycket annorlunda. Lika få händer som på Er fråga, skulle nog ha räckts upp.

Citerat: "Man skall inte stå så där och visa sina känslor för andra". De par som kramas för att **visa sina känslor för andra** är en mikroskopisk minoritet på denna skola.

På tal om etik, att säga åt ett par som kramas att de inte skall stå och hångla, räknas nog inte till god ton.

I "Läroplan för gymnasiet", som ligger till grund för vår skola, nämns inget om att uppförandet på skolgården skall ingå i gymnastikbetyget. Efter förfrågan hos Rektorn, om vad som ingår i bedömningen av gymnastikbetyget och efter att särskilt ha frågat om uppförandet på skolgården på icke gy.-timmar skall påverka bedömningen, så framkom det inte något som helst stöd från Rektorns sida.

En sak till, Ni sade att många lärare klagat på det där om kramandet. — Undrar vilka? De har då inte hört av sig, vad jag vet. — Vågar de inte? — Kanske?

Jag har i alla fall ett skäl att inte sätta ut mitt namn under denna insändare — mitt betyg.

Människans utveckling i harmoni.



VÄSTERBOTTENS TRYCKERI

(Västerbotten Printing Service)

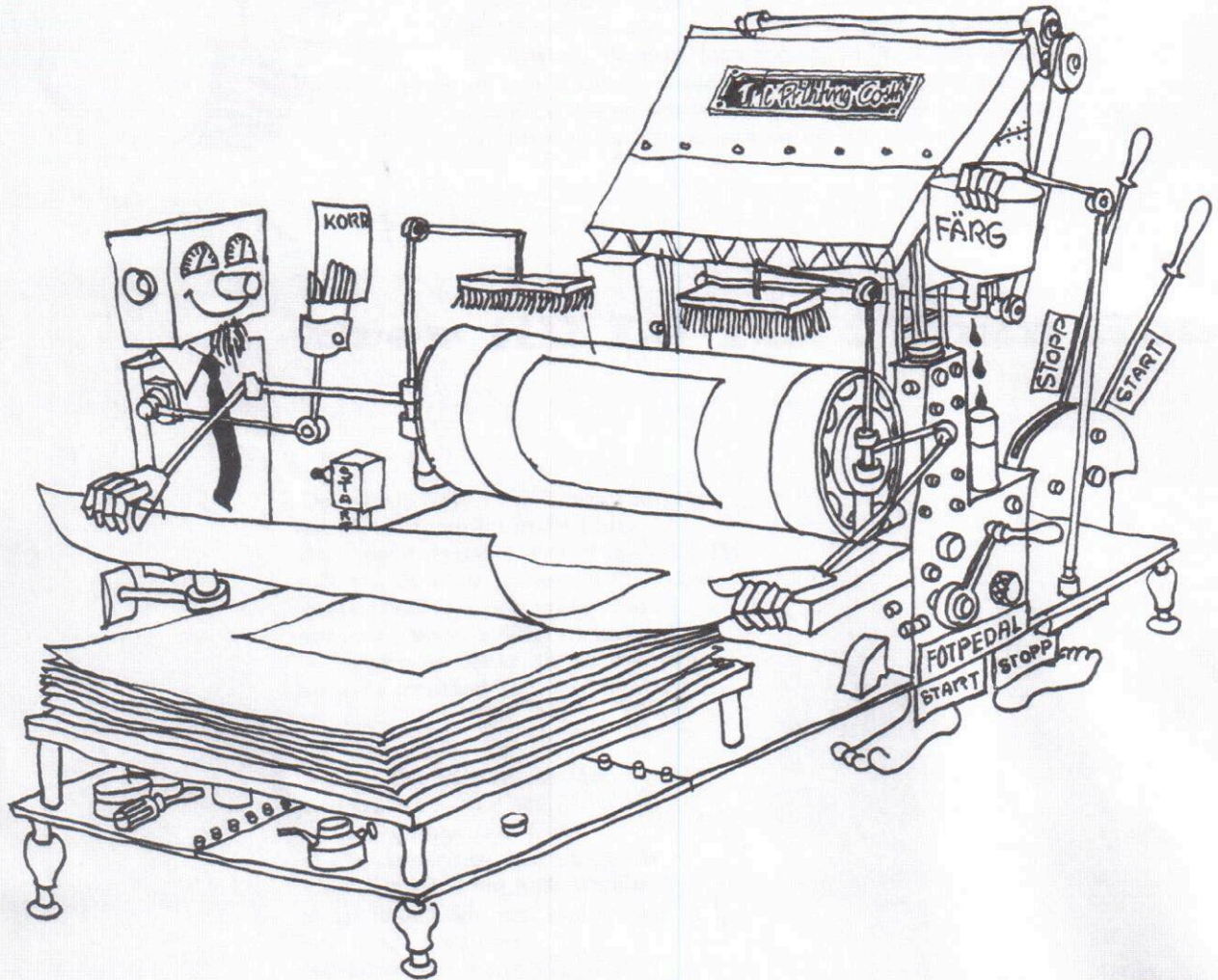

Helautomatisk tryck- och skrifmaskin för direkt övertryck, maskinen kan äfven omänd:as till indirekt central- och affärstryck, meddelas från tryckmästaren Gus:af Nordblom, vilken äfven meddelar att denna tidning är tryckt, så nu får vi inmundiga kaffe med dopp.



VISITKORT

Västerbottens Tryckeri AB Postbox 180 Skellefteå



OBSERVERA

Vi trycker visitkort till skolelever för endast 13:50 per 100 st (2 rader)



KVARTILFLICKAN

Edith Granström är småskollärare i Småland. Nu till våren åker hon till USA för att utbilda sig till kosmetolog. Mått: 87 73 92 Alder: 21.

Foto:
Bond-Per



Västerbottens egen författare, Sara Lidman, har bidragit med en dikt, som hon skrivit med anledning av sin vistelse i Vietnam. Sara Lidman är ju aktuell genom att hon tilldelats Skellefteå stads kulturstipendium. Vi gratulerar henne och tackar samtidigt för att hon, trots sin arbetsbörda just nu, skickat oss ett bidrag.

Brev till Le Thi i Than Hoa

Det stod i New York Times i förrgår
att US Airforce utfört 94 räder
det senaste dygnet över ditt land, Le Thi
och att allt måste ses som militära mål
vatten, kraftverk och mänskoföda
allt som gör det möjligt för fienden
— fienden — det är du, Le Thi,
att göra motstånd

Jag ber Dig härmed enträget
att vara vid liv, Le Thi,
att inte springa med hinkar
så där dumdrigt som du gjorde
förra året när bron hade träffats
så att brandbilen med sina slangar
inte kunde köra över
och huset som brann stod så nära
bensinförrådet — tänk själv — sa du
och bomberna tjöt och du lyftes i vädret
och vattnet spilldes ut och du skrek
åt floden att släcka huset
som brann så nära
de stora faten med bensin
Le Thi, sexton år, och Vietnam i varje sekund
den gången lydde dig floden
"vattnet liksom flög och hann före elden"
och ni fick ett märke av magistern
du och dina kamrater i sjuan
för visad tapperhet
"men det skulle floden ha haft
om det varit rättvist", log du
Men all den eld som fallit sedan
dess över Than Hoa och Ninh Binh
säg räcker vattnet ännu
att släcka lågor och törst

Le Thi, född nittonhundrafemti
mitt i Indokinakriget
när Frankrike blivit så fattigt
att det inte kunde bekosta
all den napalm som behövdes
för att bränna Vietnam till lydnad
två komma sex miljarder dollar
gav Amerika då för att rädda
Frankrikes ära i Vietnam
från femti till femtifyra
hölls äran lågande från skyn
det första regn du såg var eld
Din far förgicks vid Dien Bien Phu
men kvar var du och Genèveavtalets löftet
jorden blev åter fuktig

Le Thin jag skriver till Dig från den fria världen
vi frågar oss här om du och dom andra i sjuan
får en rättvis bild av det som sker i Vietnam
risken finns ju, menar vi,
att er bild blir helt ensidig

Får vi läsa våra tidningar
visste ni att våra prinsar också går i skola
och gifter sig och föder sig
och är som folk på trots av alla hinder
där ni springer med hinkar mot elden
kan ni tro att den fria världen
är en samling fabriker för B. 52-or
— det finns ju nyanser i vårt ställningstag
som kanske aldrig når er
ni som inte läser Life och Playboy

Vi har många problem och debatter
som skulle stimulera er
om ni närmade er oss mera fördomsfritt ...

Le Thi jag minns dina ögon
deras moteld
din hesa ungflicksrost
ditt leende som "kunde"
den fria världens språk
den rika världens oro och dilemma

Hatar du? Jag vet inte
Du springer med en hink
och talar till den röda floden
litar på kamraterna i sjuan
skriker viskar faller reser dig
lever som en människa, en flicka
i Vietnam — om du lever
Le Thi — spring
Det rika Pentagon står dig efter livet
Le Thi
var ska du gömma dig?

Sara

Se hit alla dansarrangörer

Här har vi Skelleftebygdens senaste tillskott inom popvärlden. The SKARVSKLADDERS.

Vår popreporter Himmel Peterstrand har besökt "bandet med stake i" (enligt kapellmästare Tore Gunnarman). Av naturliga skäl vill dom inte uppge var de håller till och tränar.

Vi lät gruppens fem medlemmar svara på följande frågor:

- 1) Vilken är din älsklingsfärg?
- 2) Hur lång är du?
- 3) Vem är din idol?
- 4) Din älsklingsrätt?
- 5) Hur länge har du spelat?

Ginnar Tumner, trummor:

- 1) Yellow Submarin (ett förtjust smile)
- 2) Fyra tum
- 3) Per Linjal
- 4) Carré
- 5) Sedan jag fick en Blecktrumma av Günter Grass

Welge Häl, triangel:

- 1) Rosa!!!!
- 2) Drygt hälften
- 3) Plommons
- 4) Bullar och mjölk
- 5) Fyrtiotvå år

Körkortet gratis

Kan vi tyvärr inte ge Er,
men däremot en låg kostnad
och kort utbildningstid.

TRAFIKSKOLAN

KÖPMANGATAN 6 - TEL. 100 86

Vems skidor är det som står i lärarrummet?
Enligt vad KVARTIL har erfarit, är det Toremans skor.

Tore Gunnarman, piccoloflöjt:

- 1) Lila (en drömmande blick)
- 2) Je ne sais pas
- 3) Inez
- 4) Plättar med sylt (smaskens)
- 5) Några fingersättningar

Cläary Småfranska, basgitarr:

- 1) Rrouge (ö)
- 2) Rättså
- 3) Tommy Blom (åååååå)
- 4) Toust of Honey
- 5) "7 ensamma kvällar"

Sist, men INTE störst vårt stora musidunder, Sven-Axel d. ä. även kallad

"Svenne", sång i tamburen:

- 1) Black is Black (I want a baby!)
- 2) I do not know, but they call me Long Tall Shorty
- 3) Essy Persson (i can't control myself)
- 4) Fattiga riddare (Mumsthi, Mumsthi!)
- 5) Se'n år 491 e. kr.

forts. från sid. 1

— Jaså, den där annonsen. Ja, det är ju så att jag söker aldrig en tidning för en reklamartikel eller reklamannons, utan tidningarna söker upp mig. Jag vill tvärtom slippa tidningarna, men när det där bolaget kom med annonsen tyckte jag att den var så skickligt gjord att jag lät dem använda den. Jag skulle hur som helst inte ha kunnat stoppa den.

— Jag har hört att du kallar din bil Nirvana. Hur kom du på den idén?

— Som du vet så är nirvana det högsta inom buddismen, där man får själsro. Det var 1954 när jag låg sjuk, som jag tänkte på buddismens grunder och teorier. Jag är inte buddistiskt religiös, men jag tycker dess tankesätt är vettigt.



REGENT

naturligtvis



Där finns de
rättigaste kläderna

LAGERGRENS BOKHANDEL

Böcker för alla
smakriktningar

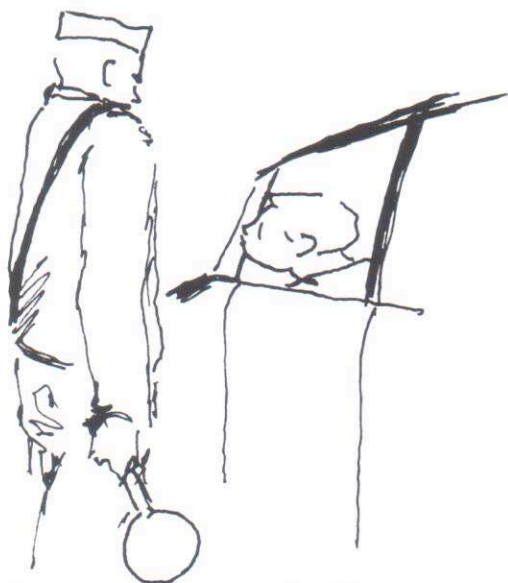

Polisen: Hur var det här då?
Bilföraren: Jo, jag tog körkortet på

TRAFIKINSTITUTET

I SKELLEFTEÅ AB
KANALGATAN 43 - SKELLEFTEÅ
TEL. 0910/128 65, 120 98



Polisen: Ja, dåså.

REDAKTIONEN:

Chefredaktör och ansvarig utgivare:
Siw Andersson
Redaktör & annonschef:
Åsa Wällfors
Redaktör:
Iréne Ferm
Redaktör & fotograf:
Anders Östlund
Redaktör:
Boa Ruthström

Vi framför vårt hjärtliga tack till alla Er som lämnat bidrag till denna tidning.

Framför allt tackar vi Sara Lidman och Henning Sjöström, vars dyrbara tid vi upptagit.

Vi vänder oss också till Västerbottens Tryckeri, som förutom sitt utomordentliga arbete bistått med goda råd.

Tack alla annonsörer som hjälpt oss med vår ekonomi.

De bidrag, som inte återfinns i denna tidning, har på grund av utrymmesskäl måst utelämnas, men dessa kommer att införas i nästa nummer. **RED.**

VERETE SKELLEFTEÅ